

Steripur 592

Vanne à commande pneumatique DN 15 à 50 mm (1/2" - 2")

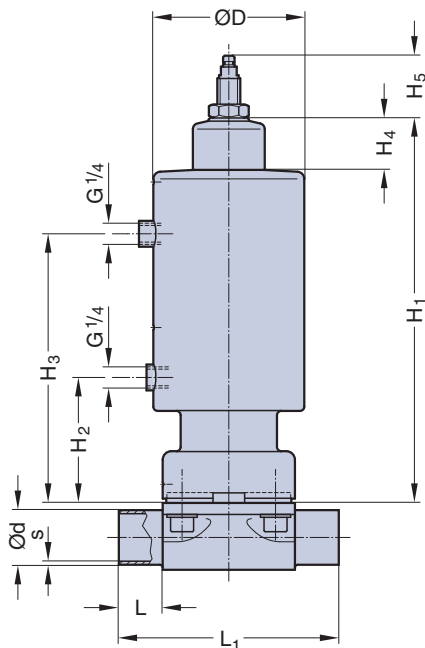

DN 50 Cf. 4



Emboutis BW
MA 25 - 100
Voir page 13

Caractéristiques

- Actionneur en acier inox à deux étages réglables
- Seconde position réglable pour réduire le débit lors du remplissage
- Conception compacte, le diamètre de l'actionneur est de même taille que l'embase du corps de vanne.
- Solution avantageuse pour les corps multivoies et en barreaux
- Connexion d'air de pilotage dans le sens du fluide
- Étanchéité circonférentielle membrane / corps
- Suspension flexible de la membrane
- Membrane emboîtée
- Etat de surface polie, idéal pour les stérilisations
- Indicateur visuel de position

Options

- Large gamme d'équipements de contrôles et d'accessoires disponible, y compris en rechange, voir pages 57 à 62
- Raccordement latéral à 90° de l'air de pilotage par rapport au fluide
- Autoclavable

Détails techniques

Fonction (Cf.) : Commande pneumatique
Vanne normalement fermée (NF) : Cf. 1 & 4

Orientation connexion d'air pilotage : Cf. 4 dans le sens du fluide, en standard Cf. 1, perpendiculaire à la direction du fluide Unidirectionnelle (delta p = 100%)

Pression maxi :

Membrane	DN 15 - 50 (2")
EPDM	10 bar (150 psi)
PTFE	8 bar (120 psi)

Température maxi : 160°C (320°F) selon les applications
Plage temp. ambiante : -10°C à +90°C
Pression de contrôle : Cf. 1 & 4 5 - 8 bar (70 - 120 psi)

Utilisation de pression d'air de pilotage supérieure, sur demande

Matériau membrane : EPDM ou PTFE
Matériau du corps : Inox 316L Forgé 1.4435 ASME/BPE
Inox 316L Moulé 1.4435

Autres alliages disponibles
Connexions : Embouts à souder (BW), voir page 13
Clamps et brides aseptiques, voir pages 14 et 15

Emboutis spéciaux
Compatibles pour : Corps deux voies
Configurations soudées

Corps en T
Corps multivoie
Corps de fond de cuve
Débit : Kv in m³/h (Cv in GPM) voir page 7
Taille des membranes : Voir tableau ci-dessous

MA (mm)	Dimensions (mm)									
	MA	L	L ₁	A x B	H ₁	H ₂	H ₃	H ₄	H ₅	D
15-25	25	25	120	73x79	220	66	150	-	35	75
32-40	40	25	153	96x105	250	75	185	28	40	105
50	50	30	173	110x130	294	77	221	28	47	105

Le type 592 est également disponible en MA 10 comme le type 392.